

EXCEL CHEMINÉE PRÉFABRIQUÉE NOTICE D'INSTALLATION ET D'ENTRETIEN

L'UNE DES PRINCIPALES CAUSES DES FEUX RELIÉS AUX CHEMINÉES EST LE FAIT DE NE PAS CONSERVER LES DÉGAGEMENTS (ESPACE D'AIR) QU'EXIGENT LES MATÉRIAUX COMBUSTIBLES. IL EST DE LA PLUS HAUTE IMPORTANCE QUE CETTE CHEMINÉE SOIT INSTALLÉE EN STRICTE CONFORMITÉ AVEC LES DIRECTIVES DE CETTE NOTICE.

Température maximale continue des gaz de combustion:	650°C	1200°F
Brève flambée forcée:	925°C	1700°F
Testée à : (3 x 30 min)	1150°C	2100°F

La grandeur de la cheminée devrait correspondre aux recommandations du fabricant de l'appareil.

Utilisez exclusivement les composants ICC, modèle EXCEL. À défaut de vous conformer à cette directive, vous annulerez automatiquement l'homologation ainsi que la garantie.

Conservez cette notice d'installation et d'entretien dans un endroit sûr, pour consultation future.

Communiquez avec le service du bâtiment ou des incendies de votre région pour connaître les restrictions et les exigences d'inspection et d'installation applicables à votre municipalité.

EXCEL a été testée et homologuée par les services
d'essais Intertek Testing Services ULC S-629
Certification # 195-7110, 7113, 7156



ICC Compagnie de Cheminées Industrielles inc.

400, boul. J.F.-Kennedy, St-Jérôme

Québec, Canada, J7Y 4B7

Tél. : (450) 565-6336 Téléc. : (450) 565-6519

<http://www.icc-rsf.com>

POUR LE CANADA SEULEMENT

XLOND-II_2012-01_fr

TABLE DES MATIÈRES

SPÉCIFICATIONS TECHNIQUES	3
CRÉOSOTE ET SUIE	4
CHARBON	4
POÊLE À BOIS ET AU CHARBON	4
OPÉRATION ET ENTRETIEN	5
FEU DE CHEMINÉE	5
NOTES D'INSTALLATION.....	6
Foyers préfabriqués	7
Appareils au gaz et au mazout.	7
Hauteur de la cheminée.....	7
DIRECTIVES D'INSTALLATION	
Supports ronds et carrés.....	8
Installations typiques	8
Plafonds cathédrale	13
Extensions de support	14
Courroies de support	15
Support de toit	16
Support de déviation	17
Cheminée avec déviation	18
Tableau de dévoiement sans section ajustable	20
Tableau de dévoiement avec section ajustable	21
Support mural.....	22
Coupe-feu radiant mural (EWRS).....	22
Installation à travers le mur.....	23
Rainure murale	26
Bride de toit	26
Section ajustable.....	27
Plaque d'ancrage	27
Coupe-feu radiant.	28
Base de chapeau	28
Collet de solin.....	29
Coupe-neige.....	30
Support rond(ERDS).....	31
Support mural allongé(EWSE).....	32
Garantie	33

SPÉCIFICATIONS TECHNIQUES EXCEL

Matériaux :

Extérieur (enveloppe) : Acier inoxydable de type 434 .015"

Intérieur (conduit) : Acier inoxydable de type 304 .015"

Isolation : Couverture ICC "Thermoplus"

Diamètre intérieur	5"	6"	7"	8"
Diamètre extérieur	7"	8"	9"	10"
Poids / pied (lb/pi.)	3.6	4.2	4.9	5.3
Dégagement par rapport aux combustibles	2" ou tel que déterminé par les support et coupe-feu fabriqués en usine			

Ouverture brute requise

Support rond (ERDS & ES)	10" x 10"	10" x 10"	11" x 11"	12" x 12"
Support carré (ESS)	N/A	10" x 10"	11" x 11"	12" x 12"
Support de toit (ERS)	11" x 11"	12" x 12"	13" x 13"	14" x 14"
Support de déviation (EOS)	11" x 11"	12" x 12"	13" x 13"	14" x 14"
Coupe-feu radiant (ERS & ERSA)	11" x 11"	12" x 12"	13" x 13"	14" x 14"
Coupe-feu radiant mural (EWRS)	10" x 10"	10" x 10"	11" x 11"	12" x 12"

Rendement maximal par support

Support rond (ERDS & ES)	65 pieds	55 pieds	50 pieds	45 pieds
Support carré (ESS)	n i l	55 pieds	50 pieds	45 pieds
Support de toit (ERS)	65 pieds	55 pieds	50 pieds	45 pieds
Support mural (EWS)	50 pieds	44 pieds	37 pieds	35 pieds
Support de déviation (EOS)	35 pieds	30 pieds	27 pieds	25 pieds

Les coupe-feu (écrans radiants) doivent être utilisés dans tous les endroits où se trouvent les solives de plancher ou de plafond.

CRÉOSOTE ET SUIE - Formation et enlèvement

Lorsque le bois est brûlé lentement, il produit du goudron et d'autres vapeurs organiques qui se combinent avec l'humidité évacuée pour former la créosote. Ces vapeurs se condensent dans le conduit relativement froid d'un feu qui brûle lentement. Les résidus de la créosote s'accumulent donc dans le conduit de la cheminée et dans le tuyau à fumée. Lorsqu'elle s'allume, la créosote produit un feu extrêmement chaud.

CHARBON

Certains charbons contiennent de grandes quantités de soufre (jusqu'à 7 %). Lorsque le charbon est brûlé, le soufre et les cendres de charbon se déposent dans le conduit de la cheminée. Ces dépôts se combinent à l'humidité pour former un acide hautement corrosif (acide sulfurique).

Pour protéger votre cheminée, nous vous recommandons de :

1. Brûler un charbon à basse teneur en soufre (moins de 1 %);
2. Faire nettoyer votre cheminée dans les 48 heures qui suivent le dernier feu de la saison de chauffage. Assurez-vous que toute la suie a été enlevée.

POÊLE À BOIS ET AU CHARBON

Si vous envisagez d'installer un poêle à bois, nous vous recommandons de:

1. Choisir un poêle qui porte l'étiquette d'un laboratoire d'essais reconnu (WH, ULC, UL, CSA). Les poêles à faible taux d'émission, qui répondent aux normes de protection environnementale, sont hautement recommandés;
2. Ne raccorder qu'un seul appareil de chauffage au bois à la cheminée. Ne raccordez pas un appareil brûlant du mazout ou du gaz à une cheminée reliée à un appareil de chauffage au bois;
3. Ne jamais surchauffer votre poêle. Si une partie du poêle ou du tuyau à fumée devient incandescente, le système surchauffe. Fermez immédiatement les prises d'air comburant du poêle jusqu'à ce qu'il refroidisse. Les hautes températures dues au surchauffement peuvent endommager le poêle et le tuyau à fumée de façon permanente, en plus de surchauffer les murs et l'ameublement combustibles à proximité de l'appareil;
4. Installer le poêle et le tuyau à fumée conformément aux directives d'installation accompagnant l'appareil. ASSUREZ-VOUS DE CONSERVER LES DÉGAGEMENTS REQUIS PAR RAPPORT AUX MATÉRIAUX COMBUSTIBLES.

5. Garder les gaz de combustion à une température variant entre 150 et 260°C (300 et 500° F). L'efficacité sera ainsi maximisée tout en minimisant la condensation et la formation de crésote;
6. Ne pas brûler de bois flotté. Le sel s'avère hautement corrosif pour tous les types d'acier inoxydable. Ne brûlez pas de bois traité.

OPÉRATION ET ENTRETIEN

Gardez votre cheminée propre. Les poêles à bois peuvent créer rapidement de grandes accumulations de crésote dans la cheminée. En deux semaines, certains poêles à bois peuvent créer assez de crésote pour causer un feu de cheminée.

Lorsque vous utilisez un poêle à bois, nous vous recommandons de:

1. Inspecter initialement le système d'évacuation une fois par semaine. Ainsi, vous découvrirez à quelle fréquence il sera nécessaire de nettoyer votre cheminée;
2. INSPECTER LA CHEMINÉE AU MOINS UNE FOIS TOUS LES DEUX MOIS DURANT LA SAISON DE CHAUFFAGE afin de déterminer si la crésote ou la suie s'est accumulée. Lorsqu'une épaisseur maximale de 1/4" de crésote ou de suie est présente, elle devrait être enlevée afin de réduire le risque d'un feu de cheminée;
3. Faire nettoyer votre cheminée par un ramoneur qualifié. Si vous voulez nettoyer votre cheminée vous-même, utilisez alors une brosse en nylon ou en acier adéquatement proportionnée. N'utilisez pas une brosse susceptible d'égratigner le conduit en acier inoxydable à l'intérieur de la cheminée. L'utilisation d'une brosse surdimensionnée pourrait endommager la cheminée;
4. Ne pas compter sur les nettoyeurs chimiques pour garder votre cheminée propre. Leur utilisation n'élimine aucunement la nécessité d'inspecter et de nettoyer votre cheminée périodiquement.

FEU DE CHEMINÉE

Si un feu de cheminée s'amorce, suivez les étapes suivantes :

1. Fermez les portes et les prises d'air comburant de l'appareil. Pour les foyers, bloquez l'ouverture du foyer à l'aide d'un matériau incombustible (par exemple, une feuille en acier);
2. Avertissez votre famille de l'existence d'un danger potentiel;
3. Si vous avez besoin d'aide, appelez le service des incendies;
4. Si possible, utilisez un extincteur à poudre chimique, du bicarbonate de soude ou du sable pour contrôler le feu. N'utilisez pas d'eau car cela pourrait provoquer une explosion de vapeur dangereuse;

5. Surveillez l'allumage ou le feu sur les matériaux combustibles, à proximité du poêle, du tuyau de raccordement et de la cheminée. À l'extérieur, assurez-vous que les étincelles et les tisons chauds qui sortent de la cheminée n'allument pas la toiture de votre maison;
6. N'utilisez pas le poêle tant que la cheminée et le tuyau de raccordement n'auront pas été inspectés par un ramoneur qualifié ou un inspecteur du service des incendies.

NOTES D'INSTALLATION

1. La cheminée est conçue pour être utilisée avec une cuisinière, un poêle à bois ou tout autre appareil à basse température.
2. Une cheminée qui dessert un foyer ou un incinérateur ne doit ventiler aucun autre appareil de basse puissance.
3. Le dégagement d'un tuyau à simple paroi par rapport à un matériau combustible non protégé ne doit pas être inférieur à 18" (source : le Code national du bâtiment et la norme CSA B365).

La distance entre un tuyau de raccordement vertical et le plafond peut être inférieure à 18" lorsqu'il est installé avec un support EXCEL. L'aspect sécuritaire de ce dégagement réduit a été confirmé lors d'essais de sécurité de la cheminée.

4. La hauteur maximale au-dessus du toit d'une cheminée non haubanée est de cinq pieds.
5. Les parties de la cheminée qui traversent les espaces accessibles doivent, en tout temps, être entourées pour empêcher tout contact avec la cheminée et ainsi prévenir les dommages.
6. Ne comblez pas l'espace d'air autour de la cheminée avec un isolant ou tout autre matériau. Ne remplissez pas les supports ou les écrans radiants avec un isolant. L'isolation placée à cet endroit pourrait causer la surchauffe des matériaux combustibles adjacents. Ne laissez pas la sciure de bois ou tout autre débris de construction s'accumuler autour de la cheminée avant de fermer les endroits clos.
7. La cheminée doit dépasser d'au moins 3 pieds son point d'intersection le plus élevé avec le toit et d'au moins deux pieds tout mur, toit ou édifice adjacent situé dans un rayon de 10 pieds. Pour les installations emboîtées, la cheminée doit dépasser d'au moins 8" le sommet de la boîte de la cheminée.

8. Ce qui suit ne s'applique pas aux habitations unifamiliales ou à un duplex : les cheminées fabriquées en usine, qui traversent tout palier situé au-dessus de celui où se trouve l'appareil, doivent être enfermées dans des enceintes possédant une résistance au feu égale ou plus grande à celle des planchers et plafonds qu'elles traversent.

FOYERS PRÉFABRIQUÉS

Lorsque la cheminée Excel est approuvée pour utilisation avec un foyer préfabriqué, leur combinaison est testée et homologuée comme un système. Il nous est donc impossible de fournir un livret d'instructions et d'installation pour chaque modèle de foyer préfabriqué. Veuillez vous référer à la notice d'installation du fabricant du foyer préfabriqué que vous installez.

Note : l'homologation d'Excel avec un foyer préfabriqué est testée sans l'usage des coupe-feu radiants télescopiques (ERSF ou ERST). Ces coupe-feu **ne s'avèrent pas nécessaires** pour tout type d'installation de foyer préfabriqué, y compris celles effectuées à l'intérieur d'un puits combustible.

APPAREIL AU GAZ ET AU MAZOUT (huile à chauffage)

L'utilisation de la cheminée Excel avec des appareils ventilés au gaz ou au mazout, même dans le cas des installations emboîtées, n'exige pas le recours à des coupe-feu radiants télescopiques (ERSF ou ERST).

HAUTEUR DE LA CHEMINÉE

Deux règles s'appliquent lors du calcul de la hauteur d'élévation de la cheminée sur la toiture.

Un minimum de 3 pieds est toujours requis, peu importe le positionnement de votre cheminée.



Étant concerné par la sécurité et la performance, nous vous recommandons fortement que nos produits soient installés et suivis par WETT (Wood Energy Technology Transfer) au Canada, et l'APC (Association des Professionnels du Chauffage) pour le Québec.



De plus, la cheminée doit excéder d'au moins 2 pieds tout mur, édifice adjacent ou point le plus élevé du toit se situant dans un rayon de 10 pieds de la cheminée. Dans les cas les plus simples, vous pouvez obtenir rapidement la hauteur requise en multipliant par 10 l'élévation verticale (distance x sur le diagramme) de la toiture pour 12 pouces de distance horizontale et en y ajoutant 24 pouces. (Toujours respecter la hauteur minimale de 3 pieds.)

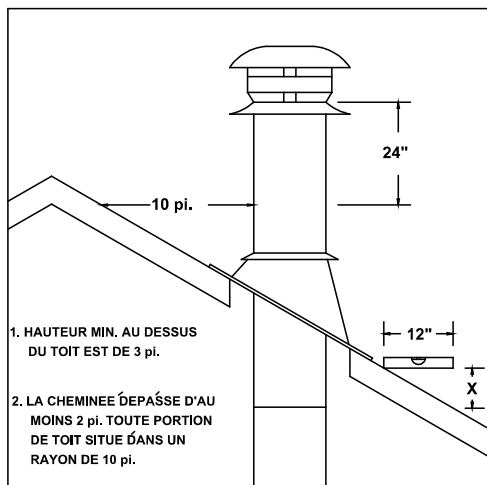

DIRECTIVES D'INSTALLATION

SUPPORT ROND (ERDS) ET SUPPORT CARRÉE (ESS)

Si vous installez votre cheminée dans une construction R2000, nous fabriquons un support (ERDSI) spécialement conçu pour maintenir l'intégrité de votre coupe-vapeur. Reportez-vous au manuel d'instructions et d'installation du ERDSI.

Installations typiques

On retrouve les configurations typiques d'installation des supports ronds et carrés sur les illustrations 1 à 4 à la page 11.

Le dégagement entre la cheminée et les matériaux combustibles ne doit pas être inférieur à 2", exception faite des endroits protégés par le support. N'obturez pas ces espaces vides avec un isolant. Si le support est installé dans un toit cathédrale, suivez les directives applicables aux toits cathédrale.

Si le support est installé dans un plafond directement sous l'entretoit, le support sert aussi de coupe-feu d'entretoit et doit être installé conjointement avec un collet de solin universel (ESC).

1. Placez la cheminée dans un endroit commode, le plus près possible de la buse du poêle. Découpez et structurez les ouvertures dans le plancher et le plafond que traversera la cheminée. Reportez-vous aux spécifications techniques de la page 3 pour déterminer la grandeur de l'ouverture brute, en fonction du modèle du support et du diamètre de la cheminée que vous installez.

Note: Les supports ronds et carrés sont conçus pour protéger les matériaux combustibles environnants et, conséquemment, ils permettent un dégagement de 1" entre la cheminée et la structure combustible de l'endroit protégé. Lorsque ces supports sont installés dans le toit, assurez-vous de l'existence d'un dégagement de 2" entre la cheminée et le dessus du chevron. Il est possible que cela vous oblige à monter, à la base, le support sur des blocs. Une autre option consiste à installer une extension de support (voir page 14). Découpez l'extension de façon à ce qu'elle effleure le toit; cela permet de placer la cheminée à 1" du chevron.

2. L'installation du support peut être fait de deux façons :

a-) La première nécessite l'utilisation d'un **collet de soutien** pour fixer le support sur les **madriers**. Par le bas du support, faire passer le collet, braquettes vers le bas. S'assurer que le support dépassera le plafond fini d'au moins 3". Par exemple, pour des madrier de 2 x 6, la distance x entre le bas du collet et le bas du support sera de: $x = 6''$ (madriers) + $1/4''$ (gypse) = 6.25". Fixer le collet à l'aide des vis #8 x 1 1/2" par les trous du collet. Faire passer le support par le haut de l'ouverture structurée. Fixer le support par les braquettes en utilisant 8 clous vrillés de 3" ou des vis à bois # 8 x 1 1/2".

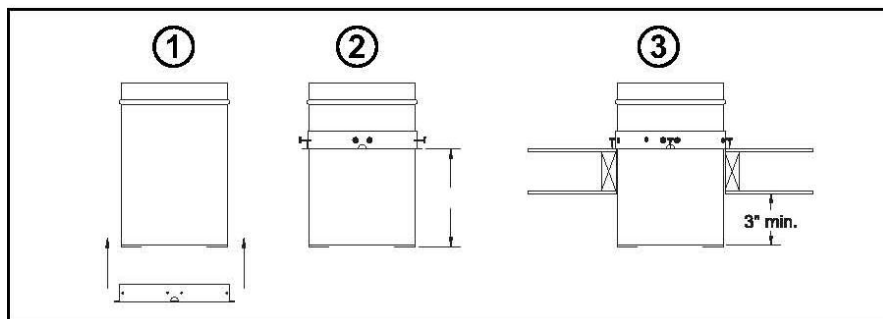

b-) Par la deuxième façon. Par le bas, poussez le support dans l'ouverture structurée. Le support doit dépasser d'au moins 3" en-deçà du plafond fini. Clouez le support à la solive en utilisant 8 clous vrillés de 3" ou des vis à bois #8 x 1 1/2". Placez le collet de finition autour du support et attachez-le au plafond en utilisant les deux vis fournies à cet effet.

Note: si vous utilisez le support carré de 6", il pourrait s'avérer difficile de le visser car il n'ya pas beaucoup d'espace à l'intérieur.

Avec ce support, nous fournissons des pattes de suspension qui peuvent être vissées sur l'extérieur de la boîte du support et clouées à la structure environnante. Utilisez au moins quatre vis #8 x 1/2" par patte. Dans certains cas, ces pattes peuvent être coupées, par exemple, pour s'adapter sous le solin.

- 3a.** Attachez le prolongement de conduit (EX, qui se trouve dans la boîte du support) à la base de la première section de cheminée en utilisant les trois vis à métal fournies à cet effet. Placez cette section de cheminée (avec l'extension du conduit vers le bas) dans le support.

Note: Si la cheminée traverse d'autres planchers au-dessus du support, suivez la directive no 4. Si la cheminée passe directement dans l'entretoit sans traverser d'autres planchers, passez à la directive no 5.

Utilisez au moins quatre vis #8 x 1/2" par patte. Dans certains cas, ces pattes peuvent être coupées, par exemple, pour s'adapter sous le solin.

- 3b.** Attachez le prolongement de conduit (EX, qui se trouve dans la boîte du support) à la base de la première section de cheminée en utilisant les trois vis à métal fournies à cet effet. Placez cette section de cheminée (avec l'extension du conduit vers le bas) dans le support.

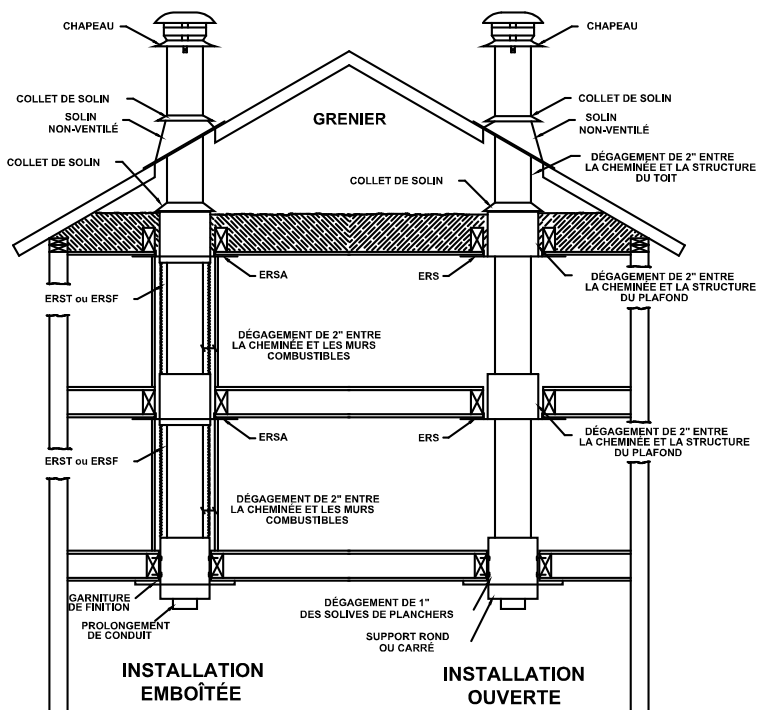

Note: EXCEL doit être emboîtée lorsqu'elle traverse un lieu habité dans l'édifice. Si elle traverse un lieu inoccupé et qu'elle n'est pas emboîtée, Excel devrait être installée avec des coupe-feu ERS plutôt qu'avec des coupe-feu ERSA. Si la cheminée n'est pas emboîtée, les coupe-feu ERST ou ERSF ne sont pas nécessaires. Voir l'illustration ci-dessous.

Veillez prendre note qu'EXCEL peut être utilisée sur un foyer préfabriqué, un appareil au mazout ou au gaz. Les coupe-feu ERSF ou ERST ne sont pas requis pour ces types d'appareil, même si votre cheminée est emboîtée.

Si la cheminée traverse d'autres planchers au-dessus du support, suivez la directive no 4. Si la cheminée passe directement dans l'entreoit sans traverser d'autres planchers, passez à la directive no 5.

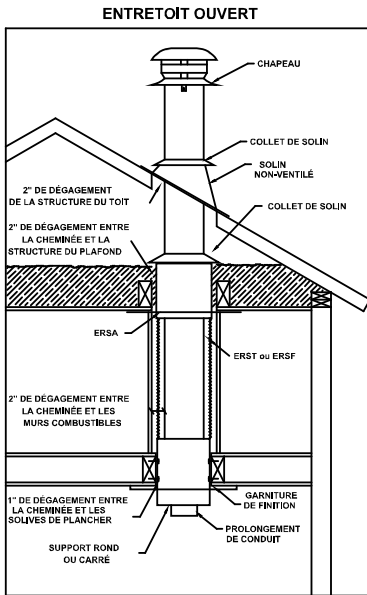

ILLUSTRATION no 1

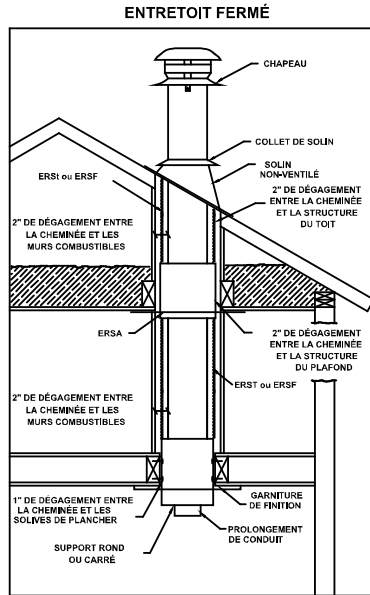

ILLUSTRATION no 2

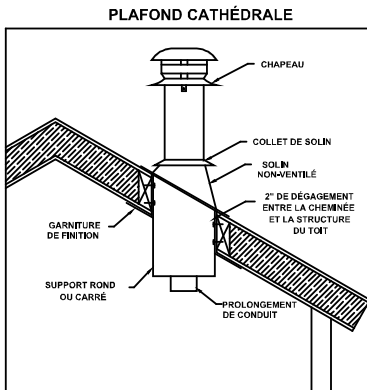

ILLUSTRATION no 3

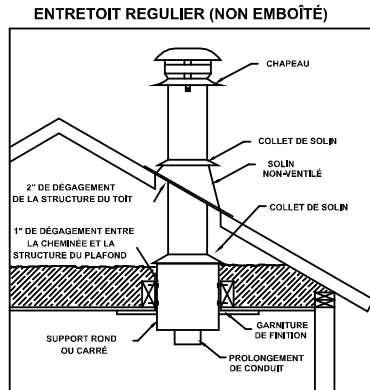

ILLUSTRATION no 4

4a. Cheminée verticale sans déviations : si vous ventilez un foyer préfabriqué, consultez la note de la page 7 avant d'aller plus loin. À partir du plancher, au-dessus du support, placez le tube coupe-feu (ERST ou ERSF) autour de la première section de cheminée en l'asseyant sur le support. Vissez-le au support en utilisant les vis auto-perforantes fournies à cet effet. Installez les sections additionnelles de cheminée requises en vous assurant que vous installez le coupe-feu (ERSA) là où la cheminée traverse le plafond - l'ERSA devrait être installé par en dessous. L'ERST est conçu pour s'allonger comme un télescope. Étirez l'ERST autour de la cheminée et vissez-le au rebord de l'ERSA. Plusieurs ERST peuvent être vissés ensemble si nécessaire. Si la cheminée est enfermée à travers plusieurs planchers, répétez l'opération au sommet de l'ERSA jusqu'à ce que la cheminée pénètre dans l'entretoit. **Allez à la directive no 5.**

4b. Cheminée avec déviation : placez la partie du bas du coupe-feu flexible autour de la première section de cheminée - l'anneau de raccordement de l'ERSF s'ajustera à l'intérieur du support. Vissez le support à l'anneau de raccordement de l'ERSF pour le fixer en place. Installez au besoin les sections additionnelles de cheminée. Placez la deuxième moitié du coupe-feu ERSF autour de la première section de cheminée au-dessus de la déviation. Installez un coupe-feu (ERSA) là où la cheminée traverse le plafond. Continuez l'installation de la cheminée dans l'entretoit. Vissez la moitié du haut de l'ERSF au rebord qui dépasse à la base de l'ERSA. Tirez la partie supérieure de l'ERSF autour du coude supérieur - le conduit flexible est comprimé et il peut être étiré jusqu'à concurrence de 66 % de sa longueur initiale. Tirez la partie inférieure de l'ERSF autour du coude du bas de la même manière. Vissez les deux parties ensemble à l'endroit qui convient le mieux entre les coudes. Si la déviation se situe près de la portion supérieure ou inférieure de l'emboîtement, vous devrez peut-être raccourcir une des deux parties de l'ERSF et ajouter une longueur supplémentaire à l'autre partie. Une bague de raccord additionnelle est incluse à cet effet. Installez un support de déviation sur une des sections verticales au-dessus de la déviation. Le support de déviation peut être fixé au toit s'il y a lieu - consultez les directives d'installation du support de déviation en page 17.

5a. Si la cheminée n'est pas emboîtée dans l'entretoit : installez un collet de solin universel (ESC) sur le support ou sur le coupe-feu. Cela empêchera l'isolant en vrac de tomber dans l'espace vide entre la cheminée et le support.

5b. Si la cheminée est emboîtée dans l'entretoit : continuez l'installation des sections de cheminée jusqu'à l'ouverture dans le toit. Descendez le tube coupe-feu (ERST) à travers l'ouverture du toit et ajustez-le de façon à ce qu'il s'assoie sur le support ou sur le coupe-feu en dessous. Ajustez la longueur de l'ERST afin qu'il s'arrête juste au-dessus de l'ouverture mais en dessous du solin. Vissez ensemble les quatre sections de l'ERST.

6. Installez le solin de toit. Scellez le joint entre le toit et le solin avec du goudron à toit ou du silicone.

Pour les toits en pente, placez le solin sous les bardeaux supérieurs sur une distance équivalant à environ la moitié de la longueur du solin et placez la partie inférieure de ce dernier sur les bardeaux du bas.

Clouez le solin au toit en utilisant des clous à toiture. Positionnez le collet de solin universel (ESC) autour de la cheminée et du solin. Fixez-le en place. Calfeutrez le joint entre la cheminée et le collet de solin avec du silicone.

7. Continuez d'ajouter des sections de cheminée jusqu'à ce que la hauteur requise soit atteinte. Consultez l'illustration à la page 8 pour déterminer la hauteur requise.
8. Si la hauteur de la cheminée excède 5 pieds au-dessus du toit, une bride de toit doit être installée.
9. Installez le chapeau au sommet de la cheminée avec les quatre vis à métal fournies à cet effet.

PLAFOND CATHÉDRALE

Si votre maison possède un toit cathédrale (pas d'espace d'entretoit entre le plafond et le toit), installez la cheminée et le support comme suit :

1. Positionnez la cheminée dans un emplacement commode, aussi près que possible de la buse de l'appareil. Découpez et structurez une ouverture pour le support. Les côtés de cette ouverture doivent être verticaux (voir à la page 3 pour les dimensions de l'ouverture).
2. Placez le support dans l'ouverture. Descendez-le à la hauteur appropriée, tel que déterminé par le tableau et le diagramme ci-dessous.

PENTE	X
0/12 - 2/12	3"
2/12 - 7/12	5 1/2"
7/12 - 12/12	6 3/4"
12/12 - 24/12	7 1/2"
24/12+	12 1/2"

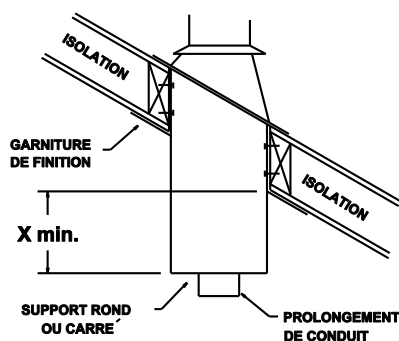

À l'aide d'un niveau, assurez-vous que le support est vertical. Si le support dépasse au-dessus du toit, coupez-le à niveau avec le dessus du toit. Clouez le support à la structure de l'ouverture en utilisant 8 clous vrillés de 3" ou des vis #8 x 1 1/2".

Note: si vous utilisez un support carré de 6", il sera peut-être difficile de le visser en place parce que l'espace intérieur est relativement exigü. Nous fournissons des pattes d'angle avec le support et elles peuvent être vissées à l'extérieur de la boîte du support et clouées à la structure avoisinante, selon le cas. Utilisez au moins quatre vis #8 x 1/2" par patte. Dans certains cas, ces pattes devront être taillées (par exemple, pour s'adapter sous le solin).

Placez le collet de finition autour du support et attachez-le au plafond en utilisant les vis fournies à cet effet.

3. Attachez le prolongement de conduit (EX, placé dans la boîte du support) au bas de la première section de cheminée en utilisant les 3 vis à métal fournies. Déposez cette section de cheminée dans le support. Poussez-la fermement en place.
4. Utilisez un solin de toit régulier. Mettez le solin de toit en place. Glissez le solin sous les bardeaux du haut et déposez la portion du bas sur les bardeaux - environ la moitié du solin est glissée sous les bardeaux. Scellez le joint entre le toit et le solin à l'aide de goudron à toiture ou d'un silicone. Clouez le solin au toit en utilisant des clous à toiture. Placez le collet de solin universel (ESC) autour de la cheminée et du solin.

Calfeutrez le joint entre la cheminée et le collet avec du silicone.

5. Au besoin, installez les sections additionnelles de cheminée. Fixez les sections ensemble, à chacun des joints, à l'aide des trois vis à métal fournies avec la cheminée. Si la cheminée surmonte le toit de plus de 5 pieds, installez une bride de toit.
6. Installez le chapeau au sommet de la cheminée. Vissez les quatre vis à métal fournies à travers les courroies et la dernière section de cheminée.

EXTENSIONS DE SUPPORT - ROND (ERDSE) ET CARRÉE (ESSE)

Les plafonds cathédrale à forte pente, ou les greniers possédant plus d'isolation que de coutume, peuvent exiger le recours à une extension de support. Cette pièce s'adapte à l'intérieur du support et peut être ajustée pour augmenter la longueur du support, jusqu'à concurrence de 22".

L'extension est attachée au support à l'aide de huit vis à métal fournies à cet effet. Assurez-vous de laisser un emboîtement d'au moins 2 pouces au joint du support et de l'extension.

COURROIES DE SUPPORT (universelle et de toit)

La courroie universelle est une sous-composante des pièces suivantes:

- **Bride de toit (ERB)**
- **Support mural (EWS)**
- **Support de déviation (EOS)**

La courroie de support de toit est une sous-composante du support de toit (ESR) et s'assemble de la même manière que la courroie universelle.

1. La courroie universelle et la courroie de support de toit sont expédiées déjà assemblées pour une cheminée de 6" de diamètre. Pour une cheminée de 7" ou 8" de diamètre, vous devrez enlever les trois boulons éleveurs de 1/4" (cinq boulons pour le support de toit) et les insérer dans les trous appropriés marqués 7" et 8" respectivement.

Pour la cheminée de 5" de diamètre, la courroie fournie avec le support mural, le support de toit, le support de déviation et la bride de toit est déjà assemblée et ne nécessite aucun ajustement.

2. Enroulez la courroie autour de la section de cheminée et fixez-la à l'aide d'un boulon 1/4" x 2", d'une rondelle de blocage et d'un écrou fournis à cet effet. La courroie pliera pour s'ajuster au diamètre de la cheminée.

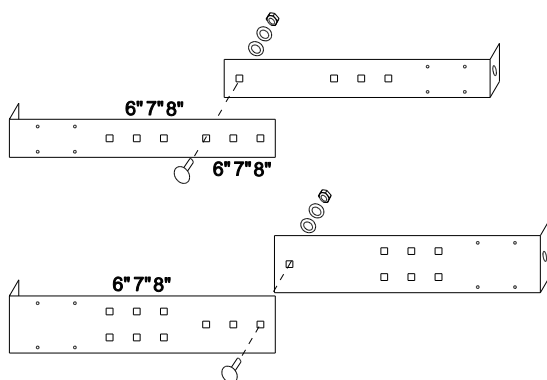

SUPPORT DE TOIT (ESR)

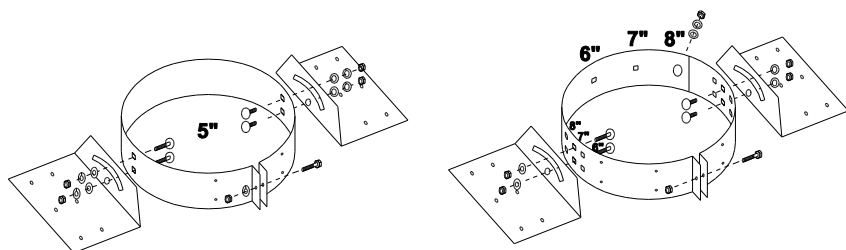

Le support de toit peut être utilisé pour soutenir la cheminée sur un toit plat ou incliné.

Lorsqu'un support de toit est utilisé, la cheminée doit se prolonger d'au moins 6" dans la pièce, en-deçà du plafond fini. Vous devez respecter les distances horizontales requises entre le tuyau noir simple ou double et le plafond combustible. Reportez-vous au schéma à la page 17.

Consultez le tableau à la page 3 pour déterminer la grandeur minimale requise dans le toit. Il faut conserver deux pouces de dégagement autour de la cheminée, quelque soit la pente du toit.

1. Assemblez la courroie de support de toit en suivant les directives à la page 15.
2. Boulonnez les deux pattes de support de 90°. Ces pattes exigent deux boulons élévateurs par patte (voir l'illustration ci-dessus). Ne les serrez pas.
3. Glissez le support autour de la cheminée; positionnez le support sur la cheminée de manière à ce qu'elle se prolonge à la distance désirée sous le plafond fini, et serrez le boulon autobloquant. Placez la cheminée dans l'ouverture du toit. Faites pivoter les pattes à 90° pour qu'elles s'ajustent à la pente du toit. Serrez le collet autour de la cheminée et fixez-le en place en vissant trois vis à métal dans la cheminée, à travers les trous dans le collet. Serrez les quatre écrous qui retiennent les pattes à la courroie de support.
4. Centrez la cheminée dans l'ouverture du toit et clouez ou vissez le support au toit en utilisant 6 clous de 2 1/2" ou 6 vis à bois #8 x 1 1/2".

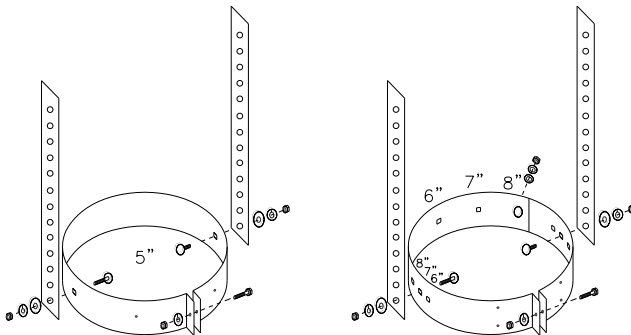
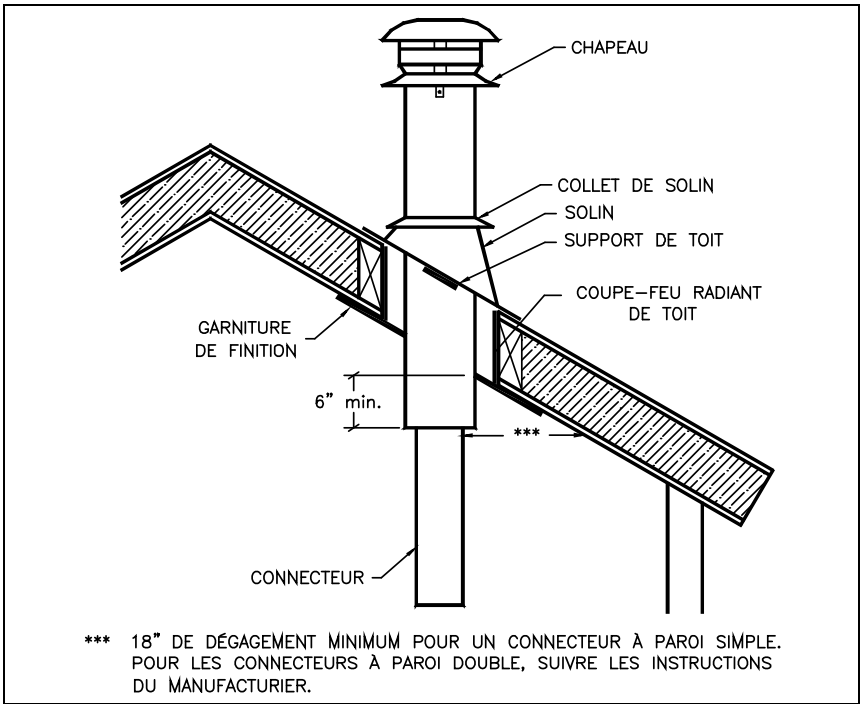

SUPPORT DE DÉVIATION (EOS)

Ce support est utilisé pour supporter la cheminée au dessus d'une déviation.

Installez la cheminée et les coudes selon les directives d'installation. Installez le support comme suit : reportez-vous au tableau à la page 3 pour déterminer l'ouverture minimale requise pour le support. Un dégagement de 2" doit-être maintenu tout autour de la cheminée;

1. Assemblez la courroie de support universelle selon les directives à la page 15;
2. Boulonnez-y les courroies du support de déviation (consultez le diagramme de la page précédente);
3. Glissez le support autour de la cheminée à l'endroit qui vous semble le plus convenable;
4. Serrez le collet autour de la cheminée; fixez-le ensuite en vissant trois vis à métal dans la cheminée, à travers les trous dans le collet;
5. Attachez les courroies de support à la structure du plancher ou du toit en utilisant deux clous de 3" ou deux vis à bois #10 x 2" par courroie;
6. Continuez d'installer la cheminée.

CHEMINÉE AVEC DÉVIATION

Si la cheminée doit être déviée pour traverser un placard au palier supérieur ou pour éviter une solive, utilisez les coudes isolés de 15°, 30° ou 45°. Le nombre maximal de coudes permis est de quatre (deux déviations et deux retours).

Pour déterminer les pièces requises à votre installation, reportez-vous à l'illustration à la page 19 et aux tableaux de dévoiement aux pages 20 et 21.

Il sera peut-être plus commode d'installer une section ajustable entre les coudes. Cela vous permettra d'obtenir une déviation à la distance exacte requise. Le tableau des déviations de la page 20 devrait être utilisé lorsqu'aucune section ajustable n'est requise.

Utilisez le tableau de la page 21 lorsqu'une section ajustable est requise. La longueur maximale d'une cheminée déviée non-supportée est de huit pieds. Si la cheminée déviée excède cette longueur, elle doit alors être supportée à intervalles de six pieds en utilisant un support de déviation (EOS).

Installez le support et la cheminée de la manière décrite dans les directives d'installation du support. Lorsque vous atteignez la hauteur à laquelle le coude:

1. Installez le coude isolé sur la section de cheminée. Orientez-le dans la direction requise et vissez-le à la cheminée avec trois vis à métal fournies. Puisque la direction de la déviation varie d'une installation à l'autre, les trous estampillés ne s'aligneront pas;
2. Placez une section de cheminée sur le coude. Fixez-la au coude à l'aide des trois vis à métal fournies avec l'ensemble;
3. Utilisez un autre coude pour ramener la cheminée à la verticale. Fixez le coude à la cheminée en utilisant trois vis à métal;
4. Installez le reste de la cheminée tel qu'indiqué dans les directives relatives au support;
5. Un support de déviation ou un support de toit doit être installé au-dessus de chaque déviation (deux coudes), pour supporter la cheminée au-dessus de la déviation. Ce support peut être installé à n'importe quel endroit approprié sur la course verticale de la cheminée, au-dessus de la déviation.

Installation d'une cheminée déviée

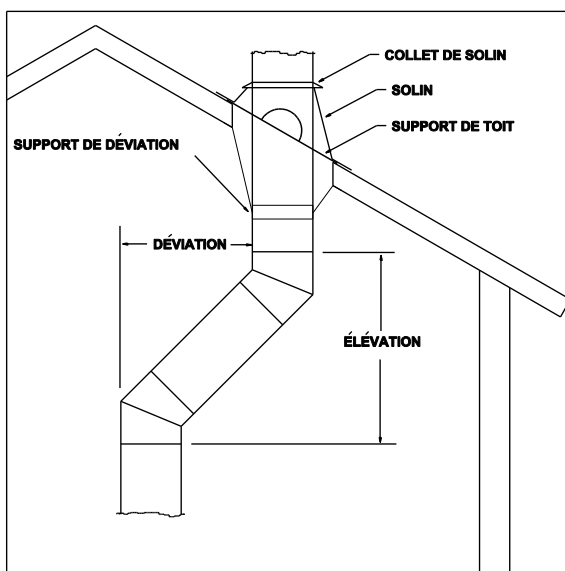

**Tableau de dévoiement - Utilisez cette table si
vous n'avez pas de longueur ajustable entre les coudes.**

SECTION ENTRE LES DÉVIATIONS	COUDE 15°		COUDE 30°		COUDE 45°	
	ÉLEVATION	DÉVIATION	ÉLEVATION	DÉVIATION	ÉLEVATION	DÉVIATION
5 POUCES Ø						
PAS DE SECTION	9 1/4	1 1/4	10 1/2	2 3/4	11 1/4	4 3/4
SECTION 6"	13 1/4	2 1/4	14 1/4	5	14 1/4	7 3/4
SECTION 12"	19	3 3/4	19 1/4	8	18 1/2	12
SECTION 18"	25	5 1/2	24 1/2	11	22 3/4	16 1/4
SECTION 24"	30 3/4	7	29 3/4	14	27	20 1/2
SECTION 48"	53 3/4	13 1/4	50 1/2	26	44	37 1/2
24" + 12"	40 1/2	9 1/2	38 3/4	19	34 1/4	27 3/4
48" + 12"	63 3/4	15 3/4	59 1/2	31	51 1/4	44 3/4
48" + 18"	69 1/2	17 1/2	64 1/2	34	55 1/2	49
48" + 24"	75 1/4	19	69 3/4	37	59 3/4	53 1/4
48" + 24" + 12"	85 1/4	21 1/2	78 3/4	42 1/4	67	60 1/2
48" + 48"	98 1/2	25 1/4	90 1/2	49	76 3/4	70
6 POUCES Ø						
PAS DE SECTION	9 1/2	1 1/4	11	3	12	5
SECTION 6"	13 1/2	2 1/4	14 3/4	5	15	8
SECTION 12"	19 1/4	4	19 3/4	8	19 1/4	12 1/4
SECTION 18"	25 1/4	5 1/2	25	11	23 1/2	16 1/2
SECTION 24"	31	7	30 1/4	14	27 3/4	20 3/4
SECTION 48"	54	13 1/4	51	26	44 3/4	37 3/4
24" + 12"	40 3/4	9 3/4	39 1/4	19 1/4	35	28
48" + 12"	64	15 3/4	60	31 1/4	52	45
48" + 18"	69 3/4	17 1/2	65	34 1/4	56 1/4	49 1/4
48" + 24"	75 1/2	19	70 1/4	37 1/4	60 1/2	53 1/2
48" + 24" + 12"	85 1/2	21 3/4	79 1/4	42 1/4	67 3/4	60 3/4
48" + 48"	98 3/4	25 1/4	91	49 1/4	77 1/2	70 1/2
7 POUCES Ø						
PAS DE SECTION	9 3/4	1 1/4	11 1/2	3	12 3/4	5 1/4
SECTION 6"	13 3/4	2 1/2	15 1/4	5 1/4	15 3/4	8 1/4
SECTION 12"	19 1/2	4	20 1/4	8 1/4	20	12 1/2
SECTION 18"	25 1/2	5 1/2	25 1/2	11 1/4	24 1/4	16 3/4
SECTION 24"	31 1/4	7	30 3/4	14 1/4	28 1/2	21
SECTION 48"	54 1/2	13 1/4	51 1/2	26 1/4	45 1/2	38
24" + 12"	41	9 3/4	39 3/4	19 1/4	35 3/4	28 1/4
48" + 12"	64 1/4	16	60 1/2	31 1/4	52 3/4	45 1/4
48" + 18"	70	17 1/2	65 1/2	34 1/4	57	49 1/2
48" + 24"	75 3/4	19	70 3/4	37 1/4	61 1/4	53 3/4
48" + 24" + 12"	85 3/4	21 3/4	79 3/4	42 1/2	68 1/2	61
48" + 48"	99	25 1/4	91 1/2	49 1/4	78 1/4	70 3/4
8 POUCES Ø						
PAS DE SECTION	10	1 1/4	12	3 1/4	13 1/2	5 1/2
SECTION 6"	14	2 1/2	15 3/4	5 1/4	16 1/2	8 1/2
SECTION 12"	19 3/4	4	20 3/4	8 1/4	20 3/4	12 3/4
SECTION 18"	25 3/4	5 1/2	26	11 1/4	25	17
SECTION 24"	31 1/2	7	31 1/4	14 1/4	29 1/4	21 1/4
SECTION 48"	54 3/4	13 1/4	52	26 1/4	46 1/4	38 1/4
24" + 12"	41 1/4	9 3/4	40 1/4	19 1/2	36 1/2	28 1/2
48" + 12"	64 1/2	16	61	31 1/2	53 1/2	45 1/2
48" + 18"	70 1/4	17 1/2	66	34 1/2	57 3/4	49 3/4
48" + 24"	76 1/4	19	71 1/4	37 1/2	62	54
48" + 24" + 12"	86	21 3/4	80 1/4	42 1/2	69 1/4	61 1/4
48" + 48"	99 1/4	25 1/4	92	49 1/2	79	71

Tableau de dévoiement – Utilisez cette table si vous installez une section ajustable 18" entre les coudes.

LA DISTANCE ENTRE LES DÉVIATIONS EST LA SOMME DE LA SECTION AJUSTABLE 18 PLUS LA LONGUEUR DE LA SECTION MONTREE À GAUCHE DU TABLEAU CI- DESSOUS

SECTION ENTRE LES DÉVIATIONS	COUDE 15°		COUDE 30°		COUDE 45°	
	ÉLÉVATION	DÉVIATION	ÉLÉVATION	DÉVIATION	ÉLÉVATION	DÉVIATION
5 pouces Ø						
SECTION 6"	23 - 28 3/4	5 - 6 1/2	22 3/4 - 28	10-13	21 1/2 - 25 3/4	14 3/4 - 19
SECTION 12"	28 3/4 - 34 1/2	6 1/2 - 8	28 - 33 1/4	13 - 16	25 3/4 - 30	19 - 23 1/4
SECTION 18"	34 1/2 - 40 1/4	8 - 9 1/2	33 1/4 - 38 1/2	16 - 19	30 - 34 1/4	23 1/4 - 27 1/2
SECTION 24"	40 1/4 - 46 1/4	9 1/2 - 11	38 1/2 - 43 1/2	19 - 22	34 1/4 - 38 1/2	27 1/2 - 31 3/4
SECTION 48"	63 1/2 - 69 1/4	15 3/4 - 17 1/4	59 1/4 - 64 1/2	31 - 34	51 1/4 - 55 1/4	44 1/2 - 48 3/4
24" + 12"	50 1/4 - 56	12 1/4 - 13 3/4	47 1/4 - 52 1/2	24 - 27	41 1/2 - 45 3/4	34 1/4 - 39
48" + 12"	73 1/2 - 79 1/4	18 1/2 - 20	68 - 73 1/4	36 - 39	58 1/4 - 62 1/2	51 3/4 - 56
48" + 18"	79 1/4 - 85	20 - 21 1/2	73 1/4 - 78 1/2	39 - 42	62 1/2 - 66 3/4	56 - 60 1/4
48" + 24"	85 - 90 3/4	21 1/2 - 23	78 1/2 - 83 3/4	42 - 45	66 3/4 - 71	60 1/4 - 64 1/2
48" + 24" + 12"	95 - 100 3/4	24 1/4 - 25 3/4	87 1/4 - 92 1/2	47 1/4 - 50 1/4	74 - 78 1/4	67 1/2 - 71 3/4
48" + 48"	108 1/4 - 114	27 3/4 - 29 1/4	99 1/4 - 104 1/2	54 - 57	83 3/4 - 88	77 1/4 - 81 1/2
6 pouces Ø						
SECTION 6"	23 1/4 - 29	5 - 6 1/2	23 1/4 - 28 1/2	10-13	22 1/4 - 26 1/2	15 - 19 1/4
SECTION 12"	29 - 34 3/4	6 1/2 - 8	28 1/2 - 33 3/4	13 - 16	26 1/2 - 30 1/2	19 1/4 - 23 1/2
SECTION 18"	34 3/4 - 40 1/2	8 - 9 1/2	33 3/4 - 39	16 - 19	30 1/2 - 34 3/4	23 1/2 - 27 3/4
SECTION 24"	40 1/2 - 46 1/2	9 1/2 - 11 1/4	39 - 44	19 - 22	34 3/4 - 39	27 3/4 - 32
SECTION 48"	63 3/4 - 69 1/2	15 3/4 - 17 1/4	59 3/4 - 65	31 - 34	51 3/4 - 56	44 3/4 - 49
24" + 12"	50 1/2 - 56 1/4	12 1/4 - 13 3/4	47 3/4 - 53	24 1/4 - 27 1/4	42 - 46 1/4	35 - 39 1/4
48" + 12"	73 3/4 - 79 1/2	18 1/2 - 20	68 1/2 - 73 3/4	36 1/4 - 39 1/4	59 - 63 1/4	52 - 56 1/4
48" + 18"	79 1/2 - 85 1/4	20 - 21 1/2	73 3/4 - 79	39 1/4 - 42 1/4	63 1/4 - 67 1/2	56 1/4 - 60 1/2
48" + 24"	85 1/4 - 91	21 1/2 - 23	79 - 84 1/4	42 1/4 - 45 1/4	67 1/2 - 71 3/4	60 1/2 - 64 3/4
48" + 24" + 12"	95 1/4 - 101	24 1/4 - 25 3/4	87 3/4 - 93	47 1/4 - 50 1/4	74 3/4 - 79	67 3/4 - 72
48" + 48"	108 1/2 - 114 1/4	27 3/4 - 29 1/4	99 3/4 - 105	54 1/4 - 57 1/4	84 1/2 - 88 3/4	77 1/2 - 81 3/4
7 pouces Ø						
SECTION 6"	23 1/2 - 29 1/4	5 - 6 1/2	23 3/4 - 29	10 1/4 - 13 1/4	22 3/4 - 27	15 1/4 - 19 1/2
SECTION 12"	29 1/4 - 35	6 1/2 - 8	29 - 34 1/4	13 1/4 - 16 1/4	27 - 31 1/4	19 1/2 - 23 3/4
SECTION 18"	35 - 40 3/4	8 - 9 1/2	34 1/4 - 39 1/2	16 1/4 - 19 1/4	31 1/4 - 35 1/2	23 3/4 - 28
SECTION 24"	40 3/4 - 46 3/4	9 1/2 - 11 1/4	39 1/2 - 44 1/2	19 1/4 - 22 1/4	35 1/2 - 39 3/4	28 - 32 1/4
SECTION 48"	64 - 69 3/4	15 3/4 - 17 1/2	60 1/4 - 65 1/2	54 - 57	52 1/2 - 56 3/4	45 - 49 1/4
24" + 12"	50 3/4 - 56 1/2	12 1/4 - 13 3/4	48 1/4 - 53 1/2	1 1/2 - 4 1/2	42 3/4 - 47	35 1/4 - 39 1/2
48" + 12"	74 - 79 3/4	18 1/2 - 20	69 - 74 1/4	36 1/4 - 39 1/4	59 3/4 - 64	52 1/4 - 56 1/2
48" + 18"	79 3/4 - 85 1/2	20 - 21 1/2	74 1/4 - 79 1/2	39 1/4 - 42 1/4	64 - 68 1/4	56 1/2 - 60 3/4
48" + 24"	85 1/2 - 91 1/4	21 1/2 - 23 1/4	79 1/2 - 84 3/4	42 1/4 - 45 1/4	68 1/4 - 72 1/2	60 3/4 - 65
48" + 24" + 12"	95 1/2 - 101 1/4	24 1/4 - 25 3/4	88 1/4 - 93 1/2	47 1/2 - 50 1/2	75 1/2 - 79 3/4	68 - 72 1/4
48" + 48"	108 3/4 - 114 1/2	27 3/4 - 29 1/4	100 1/4 - 105 1/2	54 1/4 - 57 1/4	85 1/4 - 89 1/2	77 3/4 - 82
8 pouces Ø						
SECTION 6"	23 3/4 - 29 1/2	5 - 6 1/2	24 1/4 - 29 1/2	10 1/4 - 13 1/4	23 1/2 - 27 3/4	15 3/4 - 20
SECTION 12"	29 1/2 - 35 1/4	6 1/2 - 8	29 1/2 - 34 3/4	13 1/4 - 16 1/4	27 3/4 - 32	20 - 24 1/4
SECTION 18"	35 1/4 - 41	8 - 9 3/4	34 3/4 - 40	16 1/4 - 19 1/4	32 - 36 1/4	24 1/4 - 28 1/2
SECTION 24"	41 - 47	9 3/4 - 11 1/4	40 - 45	19 1/4 - 22 1/4	36 1/4 - 40 1/2	28 1/2 - 32 3/4
SECTION 48"	64 1/4 - 70	15 3/4 - 17 1/2	60 3/4 - 66	31 1/4 - 34 1/4	53 1/4 - 57 1/2	45 1/4 - 49 1/2
24" + 12"	51 - 56 3/4	12 1/4 - 13 3/4	48 3/4 - 54	24 1/2 - 27 1/2	43 1/2 - 47 3/4	35 3/4 - 40
48" + 12"	74 1/4 - 80	18 1/2 - 20	69 1/2 - 74 3/4	36 1/2 - 39 1/2	60 1/2 - 64 3/4	52 1/2 - 56 3/4
48" + 18"	80 - 85 3/4	20 - 21 3/4	74 3/4 - 80	39 1/2 - 42 1/2	64 3/4 - 69	56 3/4 - 61
48" + 24"	85 3/4 - 91 1/2	21 3/4 - 23 1/4	80 - 85 1/4	42 1/2 - 45 1/2	69 - 73 1/4	61 - 65 1/4
48" + 24" + 12"	95 3/4 - 101 1/2	24 1/4 - 25 3/4	88 3/4 - 94	47 1/2 - 50 1/2	76 1/4 - 80 1/2	68 1/4 - 72 1/2
48" + 48"	109 - 114 3/4	27 3/4 - 29 1/2	100 3/4 - 106	54 1/2 - 57 1/2	86 - 90 1/4	78 - 82 1/4

Le meilleur endroit pour installer la section ajustable se situe immédiatement sous le coude du haut. La section ajustable peut alors être ajustée pour procurer la déviation requise.

NOTE : une section ajustable ne doit pas être montée immédiatement sur un coude; il faut installer une section droite entre les deux.

SUPPORT MURAL (EWS)

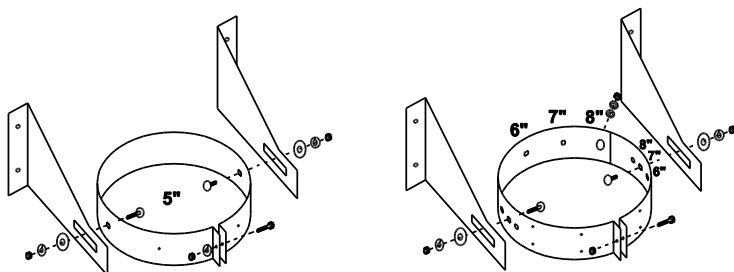

1. Assemblez la courroie de support universelle selon les directives de la page 15.
2. En vous inspirant du diagramme ci-dessus, attachez les composantes du support mural à la courroie universelle. Les composantes sont attachées aux deux boulons élévateurs qui dépassent les côtés de la courroie.

COUPE-FEU RADIANT MURAL (EWRs)

Si vous installez votre cheminée dans une construction R2000, nous fabriquons un coupe-feu radiant isolé (EWRsI) spécialement conçu pour maintenir l'intégrité de votre coupe-vapeur.

Dans la mesure du possible, installez une cheminée intérieure car elle fournira un meilleur rendement qu'une cheminée extérieure. Dans les régions où les températures se maintiennent sous -18°C (0°F), une cheminée extérieure, raccordée à un appareil de chauffage au bois, peut causer des problèmes d'opération tels qu'un faible tirage, une condensation excessive des gaz de combustion et une accumulation rapide de la créosote. Si vous installez une cheminée extérieure, nous vous recommandons d'emboîter la cheminée dans un enclos isolé.

NOTES:

1. La cheminée peut être emboîtée ou non. Conservez un dégagement de 2" par rapport aux matériaux combustibles. N'obtenez pas l'espace vide autour de la cheminée avec un isolant ou tout autre matériau;
2. Un support mural doit être utilisé pour fixer la cheminée au mur. La distance maximale entre les supports muraux est de huit pieds si la cheminée n'est pas emboîtée;
3. La cheminée doit se prolonger dans la pièce sur une distance d'au moins quatre pouces;

4. LA distance entre un tuyau à fumée à simple paroi et un mur ou un plafond combustible parallèle ne doit pas être inférieure à 18". La distance entre un tuyau à fumée horizontal et le mur vertical non-protégé que traverse la cheminée est déterminée par le coupe-feu radiant mural;
5. Si une installation extérieure est emboîtée, prévoyez un accès sous le té de la cheminée pour faciliter le nettoyage;
6. La distance minimale entre le bas de la cheminée et tout matériau combustible horizontal est de 12".

INSTALLATION À TRAVERS LE MUR

Cheminée non emboîtée Cheminée emboîtée

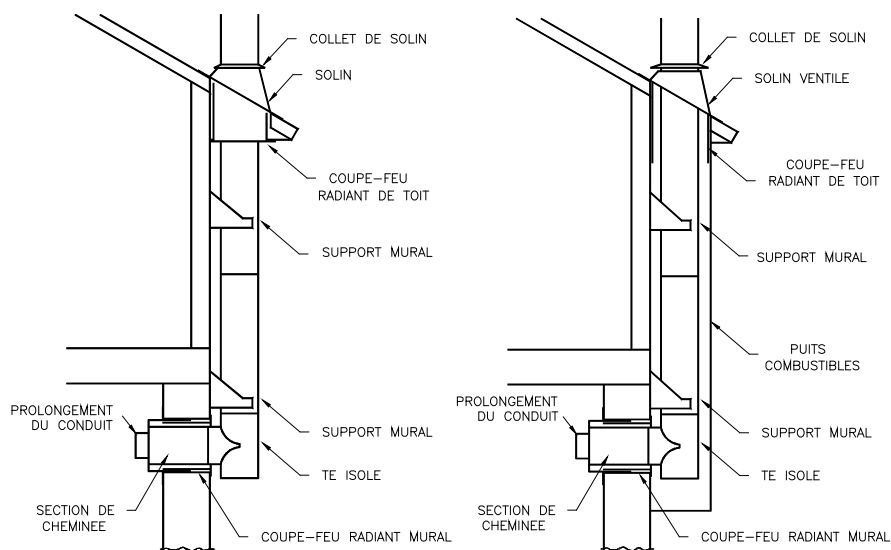

1. Déterminez l'endroit où la cheminée traversera le mur.

Pour les murs en béton, découpez une ouverture légèrement plus grande que la cheminée. Si le mur de béton est adossé à un mur de bois à l'intérieur, observez les directives applicables à un mur combustible.

Pour les murs combustibles, découpez et structurez une ouverture correspondant à l'ouverture brute requise selon le tableau à la page 3.

2. Mur combustible;

De l'extérieur, positionnez la partie extérieure (la pièce galvanisée avec une plaque carrée) du coupe-feu radiant mural dans l'ouverture. Clouez le coupe-feu en place à l'aide de 4 clous de 2" ou de 4 vis à bois #8 1-1/2". Scellez le joint entre le coupe-feu et le mur avec un silicone.

3. Assemblez le support mural; suivez les directives de la page 22.

4. Attachez la section de cheminée requise à la prise latérale du té. La section horizontale de cheminée doit se prolonger à travers le mur intérieur fini sur une distance d'au moins quatre pouces. Attachez le prolongement de conduit (EX), qui se trouve dans la boîte du EWRS, à l'extrémité de la section horizontale de cheminée en utilisant les trois vis à métal fournies à cet effet.

5. Fixez une section de cheminée sur le té.

6. Le support mural devrait être fixé à la première section verticale au-dessus du té. Serrez le boulon de blocage de la courroie universelle juste assez pour retenir la bride en place.

7. Installez l'assemblage dans le mur, à l'intérieur du coupe-feu radiant.

8. Fixez les pattes du support mural sur le mur extérieur à l'endroit qui convient le mieux, directement au-dessus de l'ouverture. Utilisez quatre vis #10 x 3" ou plus longues. Assurez-vous que les vis sont fixées dans la structure et pas seulement dans le revêtement mural. Si les emplacements des montants ne s'enlignent pas convenablement, vous pourriez utiliser une rainure murale (voyez les directives à la page 26). Le support mural est muni de trous à glissière; cela permet de les placer à la position désirée. Ajustez le support de façon à ce que la cheminée soit éloignée d'au moins 2" du mur et parallèle à ce dernier. Serrez le collet de support autour de la cheminée et fixez-le à l'aide de trois vis à métal.

9. Montez la deuxième section de cheminée. Alignez les joints verticaux; ainsi, les trous de fixation seront aussi alignés. Fixez les sections ensemble à l'aide de trois vis à métal. Continuez le montage des sections jusqu'à ce que le toit, ou la hauteur maximale hors-tout, soit atteint. Plusieurs installateurs préfèrent visser d'avance deux ou trois sections verticales ensemble parce qu'il est plus facile de visser les sections à l'air libre que si elles se situent près du mur.

10. Une installation dans un puits combustible nécessite un coupe-feu radiant de toit (ERRS) immédiatement sous le solin ou le haut de la châsse et il requiert la pose d'un solin ventilé (EVF). Consultez l'illustration de la page 23.
11. Si la cheminée traverse le toit, découpez une ouverture assez grande pour assurer un dégagement de 2" entre la cheminée et le toit. Installez un coupe-feu radiant (ERS) sur sa portion inférieure pour sceller l'ouverture. Continuez d'installer les sections requises.
12. Installez un support mural à huit pieds d'intervalle. Le support mural devrait être ajusté pour assurer que la cheminée est verticale et placée à 2" (ou plus) des matériaux combustibles.
13. Posez le solin de toit. Scellez le joint entre le toit et le solin avec du goudron à toiture. Pour les toits en pente, glissez la partie supérieure du solin sous les bardeaux et laissez la partie du bas reposer sur les bardeaux. Clouez le solin au toit en utilisant des clous à toiture. Posez le collet de solin universel (ESC) autour de la cheminée juste au-dessus du solin. Calfeutrez le joint entre la cheminée et le collet de solin avec un silicone.
14. Continuez d'ajouter des sections de cheminée jusqu'à ce que la hauteur requise soit atteinte. Reportez-vous à l'illustration de la page 8 pour déterminer la hauteur appropriée.
15. Si la cheminée dépasse le toit de plus de cinq pieds, elle devrait être assujettie au toit à l'aide d'une bride de toit (ERB).
16. Installez le chapeau au sommet de la cheminée. Vissez les quatre vis à métal fournies à cet effet dans la section de cheminée, à travers les courroies.
17. Installez le pare-étincelles (facultatif).

DE L'INTÉRIEUR

18. Glissez la partie noire du coupe-feu radiant mural autour de la pièce isolée qui a été installée de l'extérieur et poussez-la jusqu'à ce qu'elle soit bloquée contre la cheminée. La partie noire intérieure du coupe-feu radiant mural doit saillir d'un minimum de 4" à l'intérieur de la pièce. Installez la garniture de finition ronde en utilisant les longues vis noires fournies avec l'ensemble.

RAINURE MURALE

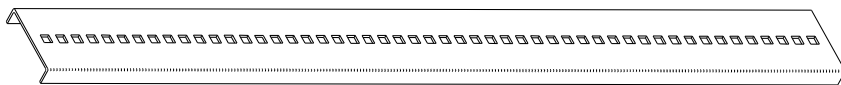

L'utilisation d'une rainure murale simplifiera l'installation d'un support mural. La rainure murale mesure 26 pouces de longueur et s'adapte à une structure centrée à 24 pouces.

1. Localisez les montants de la structure ou la rainure sera vissée; ne vissez pas la rainure murale à ce moment-ci.
2. Déterminer l'emplacement correct du support mural sur la rainure murale. Les deux côtés courts de la rainure reposent contre le mur. Boulonnez les pattes du support mural à la rainure à l'aide de boulons élévateurs.
3. Vissez la rainure au mur avec au moins quatre vis #10 x 3".

BRIDE DE TOIT (ERB)

La bride de toit s'avère essentielle pour procurer une meilleure stabilité aux cheminées qui dépassent le toit sur une distance de plus de cinq pieds.

1. Assemblez la courroie de support universelle (voir page 15).
2. Positionnez le collet sur la cheminée à un endroit situé à au moins les deux-tiers de la distance de son sommet. Fixez les brides en utilisant les écrous fournis. Ajustez la longueur des brides en télescopant un tube à l'intérieur de l'autre jusqu'à ce que la longueur requise soit atteinte. Une fois fixées au toit, l'angle des brides ne devrait pas dépasser 45° de l'horizontale.

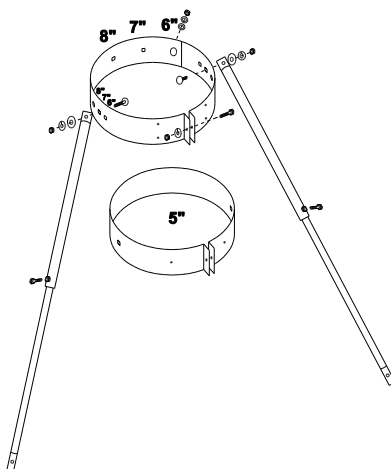

3. Fixez l'autre extrémité de chaque bride au toit en utilisant une vis #10 x 4", ou plus longue, et une rondelle. Assurez-vous que les vis sont fixées à la structure du toit et non seulement au revêtement. Les deux brides devraient être installées approximativement à 90° l'une de l'autre.

- Serrez très fermement le boulon qui bloque les deux tubes ensemble. Nous vous recommandons de visser les tubes intérieurs et extérieurs avec des vis #8 x 1/2" pour les bloquer en permanence.
- Serrez le boulon de blocage sur la courroie universelle et fixez ensuite le collet, en vissant les vis à métal fournies, dans la section de cheminée à travers les trous dans le collet.

SECTION AJUSTABLE (ELA18)

Une section ajustable de cheminée est disponible pour les installations qui exigent des longueurs exactes.

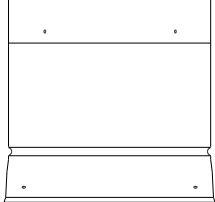
- Déterminez la longueur requise.
 - Enlevez les trois vis de l'enveloppe extérieure de la section ajustable. Glissez les deux sections de l'enveloppe extérieure l'une dans l'autre jusqu'à ce que la longueur hors-tout requise soit atteinte.
- 
- À l'aide des vis en acier inoxydable fournies à cet effet, attachez les deux sections de l'enveloppe extérieure ensemble. Les vis sont auto-perforantes et feront leurs propres trous. Coupez l'isolant qui dépasse. Le reste de l'isolant sera assez compressible pour permettre le raccord de la prochaine section de cheminée. Ne coupez pas le conduit intérieur; il se glissera à l'intérieur de la section suivante.
 - Installez la section ajustable. Glissez l'enveloppe du bas par-dessus l'enveloppe de la section inférieure et fixez les deux sections de cheminée à l'aide de trois vis à métal.

PLAQUE D'ANCRAGE (EAP)

Ce support est uniquement utilisé sur les foyers en maçonnerie, afin de fournir un raccordement positif à la cheminée. Il ne doit pas être mis en contact avec un matériau combustible, tel qu'un plancher de bois.

Lorsque le foyer est installé, boulonnez la plaque d'ancrage au foyer. Installez la cheminée conformément aux directives d'installation des supports rond et carré. Omettez les étapes 2 et 3 puisque la plaque d'ancrage sert de support à la cheminée.

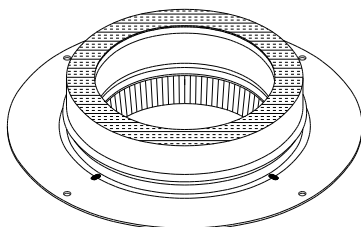

COUPE-FEU RADIANT (ERA & ERSA)

Le coupe-feu radiant doit être utilisé lorsque la cheminée passe à travers un plancher ou un grenier. Le coupe-feu radiant est conçu pour s'ajuster à différentes hauteurs de grenier. Lors de l'installation, assurez-vous d'utiliser la capacité maximale permise d'ajustement. Vous réduirez ainsi le risque d'un contact entre la cheminée et l'isolation. Pour ajuster le coupe-feu radiant, il vous suffit tout simplement d'étirer, en la faisant glisser, la portion supérieure à son maximum et ensuite de visser les deux sections ensemble. Lorsque le coupe-feu radiant (ERS et ERSA) est installé au grenier, un collet de solin universel (ESC) doit être placé sur l'extrémité ouverte. Cela empêchera l'isolant de s'introduire entre le coupe-feu et la cheminée (voir illustrations aux pages 10 et 11).

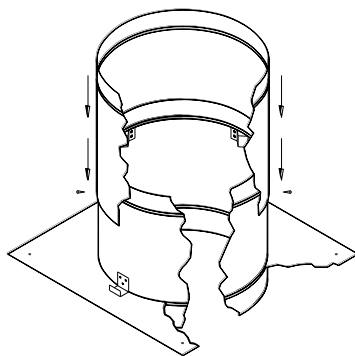

BASE DE CHAPEAU (ERCB)

La base de chapeau est utilisée pour recouvrir l'extrémité de la dernière section de cheminée, lorsqu'un chapeau standard n'est pas utilisé. Dans quelques régions nordiques, il n'est pas permis ou on déconseille fortement d'installer un chapeau standard. Comme les extrémités des sections de cheminée Excel ne sont pas fermées, il est IMPÉRATIF de recouvrir l'extrémité de la dernière section de cheminée avec un chapeau standard ou avec une base de chapeau. Si un chapeau standard déjà installé devait être enlevé, on devra le remplacer par une base de chapeau.

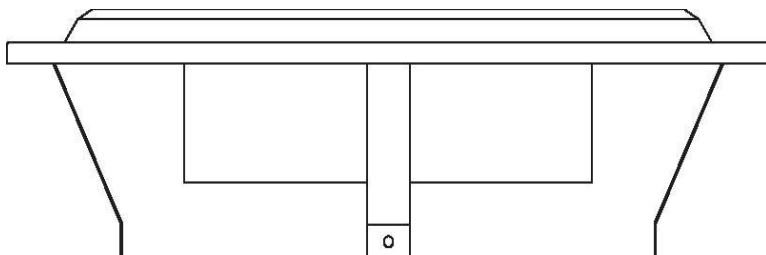

COLLET DE SOLIN UNIVERSEL (ESC)

Le collet de solin universel est conçu pour s'adapter à tous les diamètres des cheminées EXCEL (5", 6", 7" et 8"). Le collet de solin doit être utilisé avec les solins réguliers (non-ventilés) et le coupe-feu radiant universel lorsqu'il est installé dans le grenier (voir illustrations aux pages 10 et 11).

Le collet de solin universel peut, s'il y a lieu, être coupé lorsqu'il est installé sur une cheminée de petit diamètre (5" et 6"). Une ligne de coupe est présentée sur le dessin de la pièce (ci-contre).

Pour installer le collet de solin universel :

1. Placez le collet autour de la cheminée;
2. Glissez la languette dans la fente appropriée au diamètre (reportez-vous au dessin ci-contre);
3. Assurez-vous de bien faire ressortir la languette;
4. Utilisez les entailles rondes pour bien serrer le collet autour de la cheminée;
5. Repliez la languette;
6. Repliez les deux languettes extérieures afin de maintenir la partie cachée du collet;
7. placez une vis taraudeuse dans le trou de la languette, afin de la maintenir en place;
8. Scellez les ouvertures des fentes non utilisées avec du silicone;
9. Scellez l'espace entre la cheminée et le collet avec du silicone.

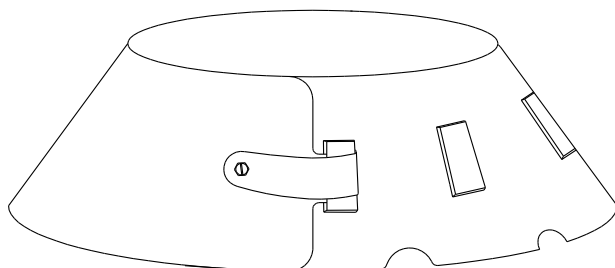
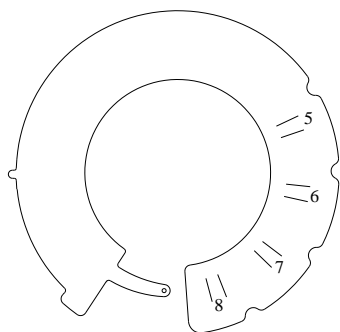

COUPE-NEIGE (ESW)

Étapes d'installation du coupe-neige:

1. Fixez une feuille (ou plusieurs) de contreplaqué 3/4" sous le toit vous assurant que ce(s) renfort(s) soit(ent) assez grand(s) pour y visser le coupe-neige (8 vis).

2. En fonction de la pente du toit où vous désirez installer le coupe-neige, pliez les languettes pour avoir le bon angle (les languettes sont pliées par défaut pour un angle de toit de 4/12).

3. Positionnez ensuite le coupe-neige sur le toit. La penture devrait être enlignée avec le centre de la cheminée, et devrait être horizontale. De plus, laissez 2" minimum de distance entre la cheminée et la pointe du coupe-neige.

4. Enfin, il faut visser le coupe-neige sur le toit. Pour ce faire, appliquez un scellant de silicone derrière les languettes et dans les trous, et vissez le à l'aide de vis à bois de 2" (non fournies) en vous assurant toujours que vous êtes ancrer dans le contre-plaqué installé précédemment. Il est important que 8 vis soient utilisées.

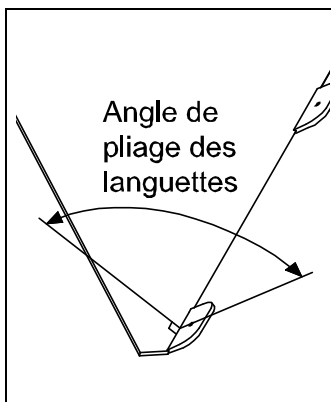

Pente de toit	Angle de pliage des languettes
4/12	136°
7/12	130°
9/12	125°
12/12	112°

Note: le coupe neige peut être installé sur un toit ayant une pente maximale de 12/12.

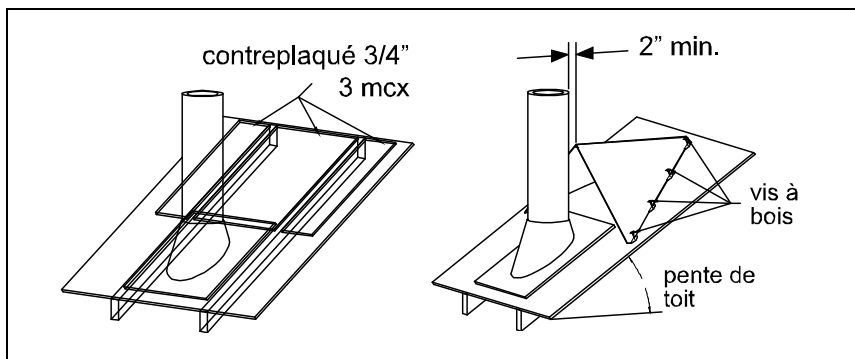

SUPPORT ROND (ERDS) - collet de soutien

Installation du support en utilisant un **collet de soutien** pour fixer le support sur les solives.

Note: Pour l'utilisation du collet de soutien, suivre les directives d'installation du support dans le manuel jusqu'au no. 2 et remplacer ce numéro par le paragraphe suivant :

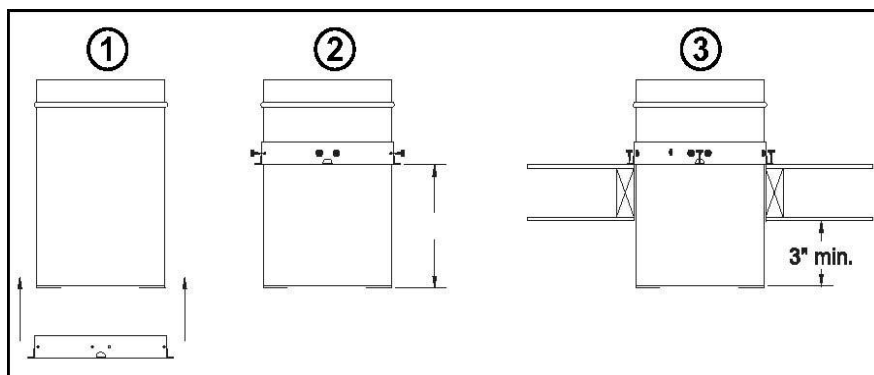

1. Par le bas, insérez le collet autour du support, équerres vers le bas (voir illustration 1). Fixer le collet au support en utilisant les 8 vis à métal fournies à cet effet. Assurez-vous que le support dépassera le plafond fini d'au moins 3" une fois installé. Par exemple, pour des solives de 2x8, la distance x (voir illustration 2) entre le bas du support et le bas du collet sera de: $X=6.5" (2x8) + 1/2" (gypse) + 3/4" (plancher) = 7\ 3/4" \text{ minimum}$.
2. Installer le support et le collet par le haut de l'ouverture structurée. Fixer le support sur les solives en utilisant 4 clous vrillés de 3" ou des vis à bois #8 x 1 1/2" non fournies (vois illustration 3).

Pour la suite de l'installation, suivre le reste des indications du manuel.

SUPPORT MURAL ALLONGÉ (EWSE)

1. Assemblez la courroie universelle du support sur une section selon les directives de la page 15.
2. En vous inspirant du diagramme ci-dessous (voir illustration #1), attachez les bras horizontaux du support à la courroie universelle. Placez la courroie à la distance désirée à l'aide des rainures sur les bras horizontaux. Les bras sont attachés aux deux boulons élévateurs qui dépassent les côté de la courroie.

(continuer l'installation selon le manuel d'instruction à la page 22, *support mural*, et remplacer les instructions 6 et 8 à la page 24 par les suivantes)

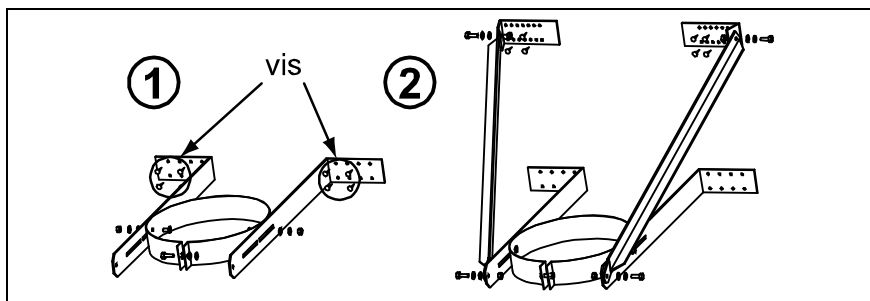

6. Les bras horizontaux et la courroie doivent être fixés à la première section verticale au-dessus du té. Serrez le boulon de blocage de la courroie universelle juste assez pour retenir la bride en place.
8. Fixez les bras horizontaux au mur en utilisant quatre vis #10 x 3" ou plus longues (voir illustration 1). Attachez les bras diagonaux et les équerres murales aux bras horizontaux du support. Fixez les équerres sur le mur extérieur en utilisant le même type de vis que précédemment (voir illustration 2). Comme précédemment, assurez-vous que les vis sont fixées dans la structure et pas seulement dans le revêtement mural. Si les emplacements des montant ne s'enlignent pas convenablement, vous pourrez utiliser une rainure murale (voyez les directives à la page 26). Le support mural est muni de rainures; cela permet de les placer à la position désirée. Ajustez le support de façon à ce que la cheminée soit éloignée d'au moins 2" des matériaux combustibles et parallèle au mur. Serrez le collet de support autour de la cheminée et fixez-le à l'aide de trois vis à métal.

Diamètre de cheminée	Hauteur maximale pouvant être supporté
5" Ø	23'
6" Ø	20'
7" Ø	17'
8" Ø	16'

(Continuer l'installation selon le manuel d'instruction à la page 22.)

GARANTIE À VIE CHEMINÉE RÉSIDENIELLE ICC EXCEL

ICC garantit ses sections de cheminée en acier inoxydable EXCEL contre toute défaillance fonctionnelle résultant de défauts du matériel ou de fabrication pour aussi longtemps que le propriétaire original possède la cheminée. Cette garantie assure le remplacement des sections de cheminée qui s'avèreraient défectueuses, suite à une utilisation normale avec un foyer résidentiel, un poêle à bois, une fournaise ou une chaudière résidentielle et inclut le remplacement de toutes les sections endommagées suite à un feu de cheminée. Cette garantie ne couvre pas les dommages causés au bâtiment par les feux de cheminée ou l'usage abusif du produit.

Selon les dispositions de la présente garantie, aucune réclamation ne sera honorée à moins que ICC ne soit avisé d'une réclamation éventuelle et que ICC n'ait l'occasion, avant le remplacement, d'envoyer un de ses agents examiner la cheminée au préalable.

ICC ne sera responsable que des réparations ou du remplacement des sections de cheminée qui s'avèreront défectueuses, selon les dispositions de la présente garantie. En aucun cas, ICC ne pourra être tenue responsable de quelque dommage que ce soit, accidentel et subséquent, causés par des défauts du système de cheminée EXCEL.

Durant les premiers dix ans de la garantie, ICC réparera ou remplacera sans frais les sections défectueuses de la cheminée. Durant le reste de la période de la garantie, ICC remplacera des sections de cheminée à 50% du prix de détail en cours au moment de la réclamation.

ICC n'assumera aucune responsabilité pour les frais de main-d'œuvre de quelque nature que ce soit, nécessaire à l'enlèvement ou au remplacement d'un système de cheminée EXCEL, remplacé selon les dispositions de la présente garantie.

Cette cheminée est conçue pour évacuer les gaz de combustion du mazout résidentiel, du bois non-traité, du charbon à basse teneur en soufre et du gaz naturel ou propane. Elle est conçue pour fonctionner à une température continue de 1200°F (650°C) ou moins. La présente garantie sera nulle et non avenue si la cheminée est utilisée à une fin à laquelle elle n'est pas destinée.

Le système de cheminée EXCEL doit être installé conformément aux directives d'installation incluses avec chaque système, au moment de l'achat. Si vous n'avez pas reçu un exemplaire de la notice d'installation, elle vous sera offerte gratuitement sur demande. Le système n'est pas conçu pour l'utilisation d'appareils qui condensent à l'huile ou au gaz. La présente garantie est nulle et non avenue si le tuyau à fumée n'est pas installé conformément aux directives d'installation.

La présente garantie ne peut pas être prolongée ou modifiée par nos agents ou représentants. Cette garantie a préséance sur toute autre garantie de quelque nature que ce soit.

Notes